

BAUREIHE

Mit mehr als 90 Modellen stellt sich die Linie PD 700 als höchst vielseitig und verschiedenartig zusammenstellbar vor und erfüllt dabei alle Anforderungen einer professionellen, in ihrer Grösse begrenzten Küche, wo der zur Verfügung stehende Raum optimal genutzt werden muß. Eine Linie elektrischer Herde, die all jenen Ansprüchen gerecht wird, bei denen es um eine hohe Leistungskapazität auf begrenztem Raum geht. Zuverlässigkeit, Funktionalität, starke Leistung und Kompaktheit sind die Eigenschaften der neuen Elektroherdlinie. Die Tischherde können auf gekühlte oder neutrale Unterschränke sowie Brückengestelle installiert werden. Diese Linie besteht aus 2 Modellen mit 2 oder 4 Platten.



PCE350

PD 700

ELEKTROHERDE TISCHGERÄTE **ZANUSSI** PROFESSIONAL

FUNKTIONS- UND BAUEIGENSCHAFTEN

- ◆ Deckplatte aus Edelstahl 1.4301 Scotch Brite mit tiefgezogener Mulde.
- ◆ Gusseiserne Kochplatten mit einer Leistung von 1,5 oder 2,6 KW, hermetisch mit Überfallrand in der Mulde eingebaut.
- ◆ 2,6 KW Platten mit Sicherheitsthermostat zur Energieeinsparung.
- ◆ Regelung über 7-Takt-Schalter.
- ◆ Nach Einfügen der Gerätefüsse (25 mm h) in die 600 mm hohen

Unterbauten haben die Tischgeräte eine Höhe von 250 mm, d.h., sie haben die gleiche Arbeitshöhe (850 mm) wie Standgeräte und sind somit mit diesen perfekt kombinierbar.

- ◆ Versenkt eingebaute Schaltknebel.
- ◆ Bedienblende leicht zu entfernen für Service und Wartung.
- ◆ Alle wichtigen Komponenten sind zur Wartung leicht von vorn zugänglich.
- ◆ Niedrige hintere Aufkantung mit Abgasrost für ergonomisches Arbeiten bei Aufstellung im Block Rücken an Rücken.
- ◆ Spritzasserschutz IPX4.
- ◆ Alle Geräte entsprechen den

Richtlinien der wichtigsten internationalen Prüfbehörden und sind CE und VDE zertifiziert.

TECHNISCHE DATEN EIGENSCHAFTEN	MODELLE	
	PCE350	PCE700
Energieart	Elektro	Elektro
Außenabmessungen - mm		
Breite	350	700
Tiefe	700	700
Höhe	275	275
Kochplatte hinten - mm	Ø 230	Ø 230 , Ø 230
Leistung Kochplatte hinten - kW	2,6	2,6 , 2,6
Kochplatte vorn - mm	Ø 230	Ø 230 , Ø 145
Leistung Kochplatte vorn - kW	2,6	2,6 , 1,5
Anschlusswert - kW		
installiert	5,2	9,3
Netzspannung	400 V, 3+N	400 V, 3+N
Frequenz - Hz.	50/60	50/60
Nettogewicht - kg.	15	22

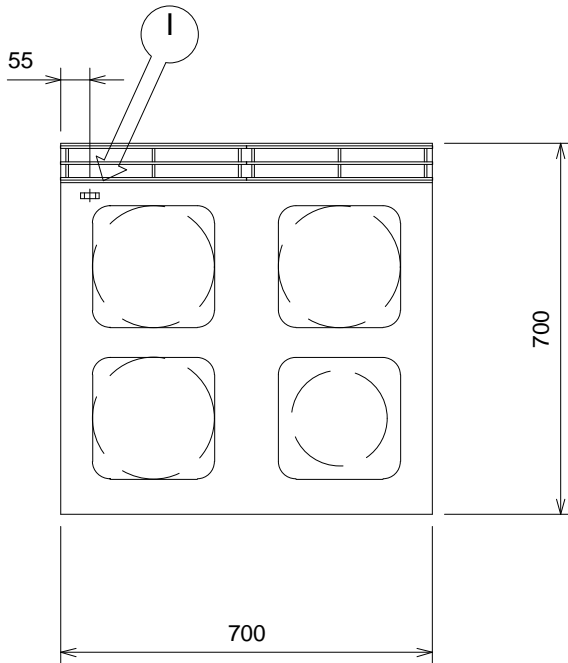
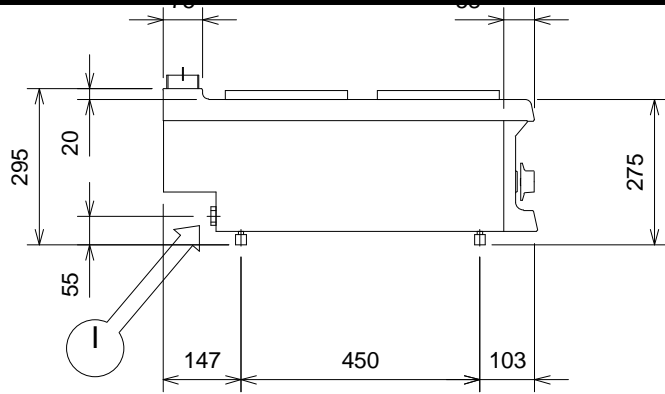
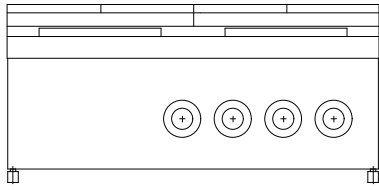

597806300

LEGENDE

I - Elektroanschluß	PCE700 400 V, 3+N
---------------------	----------------------

BEST.-NR. DER ZUBEHÖRTEILE SONDERAUSSTATTUNG	MODELLE	
	PCE350	PCE700
AUFKANTUNG FUER SERIE 700 1050 MM	PAP1050	PAP1050
AUFKANTUNG FUER SERIE 700 350 MM	PAP350	
AUFKANTUNG FUER SERIE 700 700 MM	PAP700	PAP700
GESTELL AUF BEINE 2100 MM	PSP2100	PSP2100
GESTELL AUF BEINE 2450 MM	PSP2450	PSP2450
GESTELL AUF BEINE 2800 MM	PSP2800	PSP2800
GESTELL AUF BEINE 3150 MM	PSP3150	PSP3150
GESTELL FUER BRÜCKENANORDNUNG 1400 MM	SP1400	SP1400
GESTELL FUER BRÜCKENANORDNUNG 1750 MM	SP1750	SP1750
GESTELL FUER BRÜCKENANORDNUNG 1050 MM	SP1050	SP1050
GESTELL FUER BRÜCKENANORDNUNG 700 MM	SP700	SP700
GESTELL FÜR BRÜCKENANORDNUNG 350 MM	SP350	
HANDLAUF 1050 MM	PCFR1050	PCFR1050
HANDLAUF 350 MM	PCFR350	
HANDLAUF 700 MM	PCFR700	PCFR700
SEITLICHER HANDLAUF LINKS 700 MM	PCLAS	PCLAS
SEITLICHER HANDLAUF RECHTS 700 MM	PCLAD	PCLAD
WASSERSTANDSAAULE	PCOH20	PCOH20



www.zanussiprofessional.com