

BAUREIHE

Mit mehr als 90 Modellen stellt sich die Linie PD 700 als höchst vielseitig und verschiedenartig zusammenstellbar vor und erfüllt dabei alle Anforderungen einer professionellen, in ihrer Größe begrenzten Küche, wo der zur Verfügung stehende Raum optimal genutzt werden muss. Eine Reihe von Geräten für Kontaktgaren für das Zubereiten von Fleisch, Fisch, Gemüse, Bratwurst etc. Sie sind mit glatter, gerillter oder glatt und gerillt kombinierter Platte aus Stahl oder Stahl verchromt erhältlich. Die Tischgeräte können auf Brücken- und normale Elemente Ofen-Unterschranke, sowie gekühlte Unterschranke installiert werden. Diese Linie besteht aus 5 elektrischen Modellen mit einer Breite von 350 mm.



PD 700

ELEKTRO BRATPLATTEN TISCHGERÄT - 350 MM



FUNKTIONS- UND BAUEIGENSCHAFTEN

- ◆ Aussen-, Vorder- und Seitenverkleidung, Deckplatte und der abnehmbare Spritzschutz aus Edelstahl 1.4301 Scotch Brite.
- ◆ Bratplatte glatt oder gerillt aus Stahl oder Stahl hartverchromt.
- ◆ Die hartverchromte Ausführung garantiert die leichte Reinigung und die geringe Wärmeabstrahlung.
- ◆ Die Platte und die Heizkörper aus Incoloy sorgen für eine gleichmäßige Wärmeverteilung.
- ◆ Die Bratplatte ist vorne mit Ablauf und Stopfen ausgestattet.
- ◆ Leicht entnehmbare Fettaufangschublade (3,5 l).
- ◆ Thermostatische Temperaturregelung mit Kontrolleuchte zur Anzeige des Erreichens der gewählten Temperatur.
- ◆ Die Modelle mit 700 mm Breite haben zwei getrennt regelbare Heizzonen.
- ◆ Nach Einfügen der Gerätefüsse (25 mm h) in die 600 mm hohen Unterbauten haben die Tischgeräte eine Höhe von 250 mm, d.h., sie haben die gleiche Arbeitshöhe wie Standgeräte (850 mm).
- ◆ Versenkt eingebaute Schaltknebel.
- ◆ Bedienblende leicht abnehmbar für Wartung und Service.

- ◆ Alle wichtigen Komponenten sind zur Wartung leicht von vorn zugänglich.
- ◆ Niedrige hintere Aufkantung mit Abgasrost für ergonomisches Arbeiten bei Aufstellung Rücken an Rücken.
- ◆ Spritzwasserschutz IPX4.
- ◆ Alle Geräte entsprechen den Richtlinien der wichtigsten internationalen Prüfbehörden und sind CE und VDE zertifiziert.

TECHNISCHE DATEN					
EIGENSCHAFTEN	MODELLE				
	168882 PRE350	168883 PRE360	168884 PRE370	168896 PRE3502	168897 PRE3602
Energieart	Elektro	Elektro	Elektro	Elektro	Elektro
Außenabmessungen - mm					
Breite	350	350	350	350	350
Tiefe	700	700	700	700	700
Höhe	275	275	275	275	275
Maße Kochfläche - mm					
Breite	298	298	298	298	298
Tiefe	495	495	495	495	495
Kochfläche					
Typ	glatt	gerillt	glatt	glatt	gerillt
Material	Weichstahl	Weichstahl	verchromte (Brat-) Platte	Weichstahl	Weichstahl
thermostatisch	●	●	●	●	●
Arbeitstemperatur - min./max. - °C	110, 310	110, 310	110, 310	110, 310	110, 310
Anschlusswert - kW					
installiert	3,75	3,75	4,5	3,75	3,75
Netzspannung	400 V, 3+N	400 V, 3+N	400 V, 3+N	230 V, 3	230 V, 3
Frequenz - Hz.	50/60	50/60	50/60	50/60	50/60
Nettogewicht - kg.	33	33	33	33	33
SERIENMÄßIGES ZUBEHÖR					
SCHABER FÜR GLATTE GRIDDLEPLATTE			1		

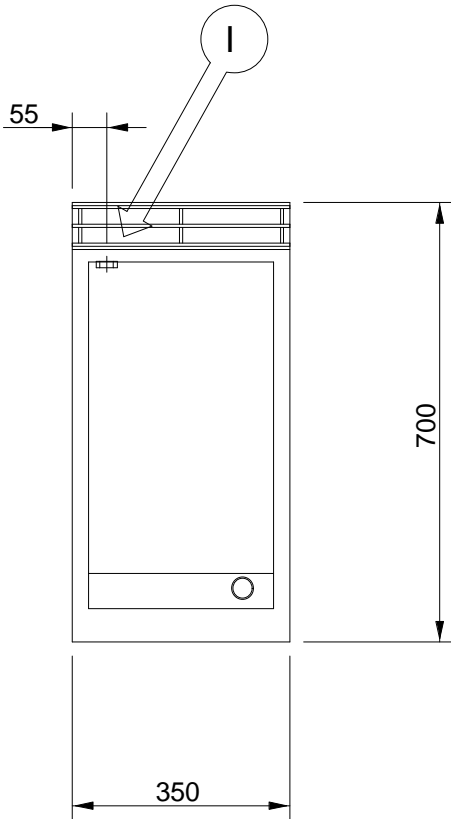
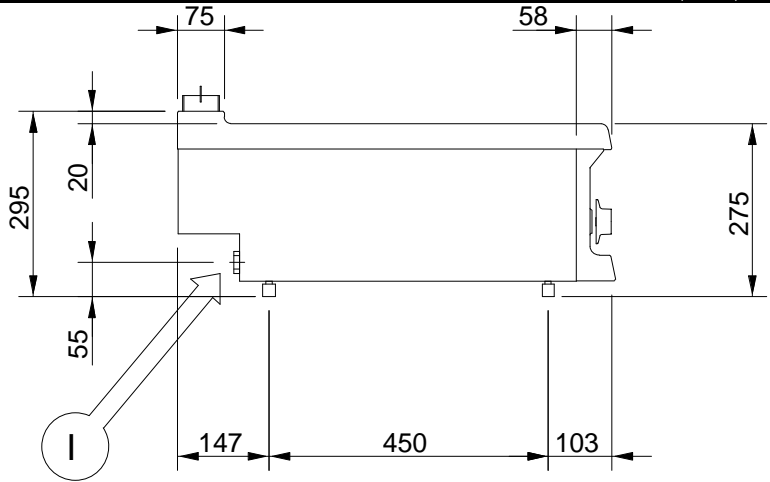
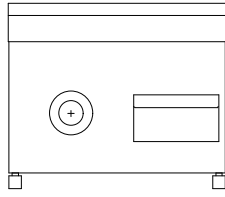

PDPR024

LEGENDE

I - Elektroanschluß	168882 PRE350 400 V, 3+N	168883 PRE360 400 V, 3+N	168884 PRE370 400 V, 3+N
---------------------	--------------------------------	--------------------------------	--------------------------------

BEST.-NR. DER ZUBEHÖRTEILE
SONDERAUSSTATTUNG

	MODELLE				
	168882 PRE350	168883 PRE360	168884 PRE370	168896 PRE3502	168897 PRE3602
AUFKANTUNG FUER SERIE 700 1050 MM	921688	921688	921688	921688	921688
AUFKANTUNG FUER SERIE 700 350 MM	921686	921686	921686	921686	921686
AUFKANTUNG FUER SERIE 700 700 MM	921687	921687	921687	921687	921687
GESTELL AUF BEINE 2100 MM	921679	921679	921679	921679	921679
GESTELL AUF BEINE 2450 MM	921680	921680	921680	921680	921680
GESTELL AUF BEINE 2800 MM	921681	921681	921681	921681	921681
GESTELL AUF BEINE 3150 MM	921682	921682	921682	921682	921682
GESTELL FUER BRUECKENANORDNUNG 1400 MM	189310	189310	189310	189310	189310
GESTELL FUER BRUECKENANORDNUNG 1750 MM	189410	189410	189410	189410	189410
GESTELL FUER BRUECKENANORDNUNG 1050 MM	189210	189210	189210	189210	189210
GESTELL FUER BRUECKENANORDNUNG 700 MM	189110	189110	189110	189110	189110
GESTELL FUR BRUECKENANORDNUNG 350 MM	189010	189010	189010	189010	189010
HANDLAUF 1050 MM	921660	921660	921660	921660	921660
HANDLAUF 350 MM	921658	921658	921658	921658	921658
HANDLAUF 700 MM	921659	921659	921659	921659	921659
SCHABER FÜR GERILLTE GRILLEPLATTE		164257			164257
SCHABER FÜR GLATTE GRIDDLEPLATTE	164255		164255	164255	
SEITLICHER HANDLAUF LINKS 700 MM	921661	921661	921661	921661	921661
SEITLICHER HANDLAUF RECHTS 700 MM	921603	921603	921603	921603	921603
WASSERSTANDSSAEULE	921628	921628	921628	921628	921628



www.zanussiprofessional.com