

BAUREIHE

N 900: eine Serie mit über 150 Modellen für den professionellen Caterer, entwickelt um höchstmöglichen Leistungsstandard, Zuverlässigkeit, Energieeinsparung, Sicherheitsstandards und ergonomischen Betrieb zu garantieren. Diese Konzepte zeigen sich in der Modulbauweise der Serie, die unzählige Kombinationsmöglichkeiten sowohl freistehend, in Brücken- oder bodenfreier Ausführung ermöglicht. Die N 900 beweist, wie fortschrittliche Technologie die Ansprüche professioneller Caterer erfüllen kann. Die auf diesem Blatt dargestellte Serie besteht aus 9 Elektro Bratplatten Tischmodellen in Vollmodulversion mit glatter oder 2/3 glatter und 1/3 gerillter Platte aus Stahl oder verchromtem Stahl, waagrecht oder geneigt. Alle eignen sich ideal zum einfachen, fettlosen Braten von Fisch, Fleisch und Gemüse.



Model 200193

N 900

ELEKTRO BRATPLATTEN TISCHMOD.VOLLMODUL **ZANUSSI PROFESSIONAL**

FUNKTIONS- UND KONSTRUKTIONSMERKMALE

- ◆ Heizelemente aus incoloy unter der Bratplatte.
- ◆ Sicherheitsthermostat und Thermostatregelung (Markierung in Grad C).

- ◆ 2 mm starke Deckplatte aus Chromnickelstahl 1.4301. Front-, Seiten- und Rückseitenverkleidung aus Chromnickelstahl 1.4301 mit Scotch-Brite Schliff.
- ◆ Alle Modelle haben rechteckige Kanten zur bündigen Verbindung zwischen den Geräten zum Vermeiden von Spalten und Schmutzecken. Das neue Einbaudesign verhindert das Eindringen von Fett hinter das

- Gerät und bietet verbesserte Hygienebedingungen.
- ◆ Bratplatten aus Stahl oder hart verchromtem Stahl, glatt oder gerillt (nur in Stahlausführung) für optimale Grillergebnisse.
 - ◆ Bratplatte mit grossem Fettablauf in einen 3 l Auffangbehälter unter der Garzone.

TECHNISCHE DATEN								
EIGENSCHAFTEN	MODELLE							
	NRE800 200188	NRE810 200190	NRE820 200192	NRE830 200193	NRE8002 200196	NRE8102 200197	NRE8202 200199	NRE8302 200200
Energieart	Elektrik	Elektrik	Elektrik	Elektrik	Elektrik	Elektrik	Elektrik	Elektrik
Außenabmessungen - mm								
Breite	800	800	800	800	800	800	800	800
Tiefe	900	900	900	900	900	900	900	900
Höhe	250	250	250	250	250	250	250	250
Kochfläche								
Typ	glatt	2/3 glatt 1/3 gerillt	glatt	2/3 glatt 1/3 gerillt	glatt	2/3 glatt 1/3 gerillt	glatt	2/3 glatt 1/3 gerillt
Material	Weichstahl	Weichstahl	verchromte (Brat-) Platte	verchromte (Brat-) Platte	Weichstahl	Weichstahl	verchromte (Brat-) Platte	verchromte (Brat-) Platte
thermostatisch	I	I	I	I	I	I	I	I
Maße Kochplatte - mm								
Breite	730	730	730	730	730	730	730	730
Tiefe	700	700	700	700	700	700	700	700
Arbeitstemperatur - min./max. - °C	120, 280	120, 280	120, 280	120, 280	120, 280	120, 280	120, 280	120, 280
Anschlusswert - kW								
Gesamt-elektrisch	15	15	15	15	15	15	15	15
Nettogewicht - kg	105	105	105	105	105	105	105	105
Netzspannung	400 V, 3+N, 50/60	400 V, 3+N, 50/60	400 V, 3+N, 50/60	400 V, 3+N, 50/60	230 V, 3, 50/60	230 V, 3, 50/60	230 V, 3, 50/60	230 V, 3, 50/60
SONDERAUSSTATTUNG								
SCHABER FÜR GERILLTE BRATPLATTE		1		1		1		1
SCHABER FÜR GLATTE BRATPLATTE	1	1	1	1	1	1	1	1
STOPPER FÜR WAAGERECHE BRATPLATTE	1				1			

- ◆ Die waagerechten Platten sind ideal zum Braten mit Fett.
- ◆ Bei der verchromten Platte wird die Energie direkt an das Gargut geleitet mit geringer Abstrahlwärme.
- ◆ Das spezielle Design der Knebel verhindert das Eindringen von Wasser.
- ◆ Anschluss an die Zuleitungen von unten.
- ◆ Sehr kurze Aufheizzeit bis zur max. Temperatur.
- ◆ Betriebstemperatur von 120° C bis 280 ° C.
- ◆ Alle Tischgeräte können ganz einfach auf gekühlte oder offene Unterbauten, auf Brückengestelle oder bodenfreie Systeme installiert werden.
- ◆ Spritzschutz aus Chromnickelstahl 1.4301 und Reinigungsschaber für glatte oder gerillte Platten sind Standardzubehör.
- ◆ IPX5 Strahlwasserschutz.
- ◆ Alle Modelle entsprechen den Vorschriften der wichtigsten internationalen Prüfbehörden und haben das CE-Zeichen.

BEST.-NR. DER ZUBEHÖRTEILE SONDERAUSSTATTUNG	MODELLE							
	NRE800 200188	NRE810 200190	NRE820 200192	NRE830 200193	NRE8002 200196	NRE8102 200197	NRE8202 200199	NRE8302 200200
ABFLUSS FÜR BRATPLATTE, GANZES MODUL	216153	216153	216153	216153	216153	216153	216153	216153
ABFLUSS FÜR BRATPLATTE, HALBES MODUL	206153	206153	206153	206153	206153	206153	206153	206153
BREITER HANDLAUF (ZUM PORTIONIEREN) 400	206185	206185	206185	206185	206185	206185	206185	206185
BREITER HANDLAUF (ZUM PORTIONIEREN) 800	206186	206186	206186	206186	206186	206186	206186	206186
FRONT HANDLAUF 1200 MM	206191	206191	206191	206191	206191	206191	206191	206191
FRONT HANDLAUF 1600 MM	206192	206192	206192	206192	206192	206192	206192	206192
FRONT HANDLAUF 400 MM	206166	206166	206166	206166	206166	206166	206166	206166
FRONT HANDLAUF 800 MM	206167	206167	206167	206167	206167	206167	206167	206167
PAAR ABDECKPLATTEN FÜR ENDELEMENTE	206234	206234	206234	206234	206234	206234	206234	206234
SCHABER FÜR GERILLTE BRATPLATTE		164257		164257		164257		164257
SCHABER FÜR GLATTE BRATPLATTE	164255	164255	164255	164255	164255	164255	164255	
SEITLICHER HANDLAUF RECHTS/LINKS	206165	206165	206165	206165	206165	206165	206165	206165
STAND-KONSOLE 400MM	206183	206183	206183	206183	206183	206183	206183	206183
STAND-KONSOLE 800MM	206184	206184	206184	206184	206184	206184	206184	206184
STOPPER FÜR WAAGERECHE BRATPLATTE	927228				927228			
VERSIEGELUNGSSATZ	206086	206086	206086	206086	206086	206086	206086	206086



www.zanussiprofessional.com

200188, 200200, 200199, 200197, 200196, 200193, 200192, 200190

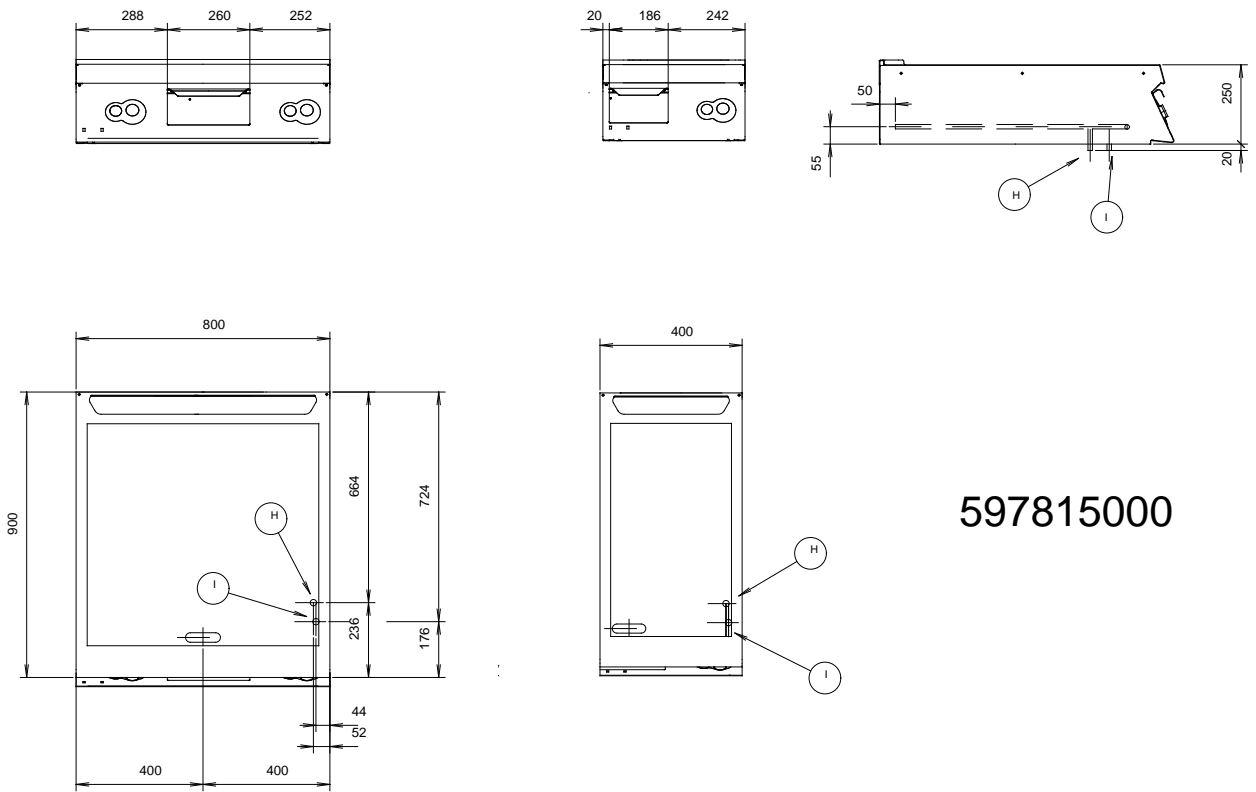

597815000

LEGENDE

	NRE800 200188	NRE810 200190	NRE820 200192	NRE830 200193	NRE8002 200196	NRE8102 200197	NRE8202 200199	NRE8302 200200
I - Elektroanschluß	400 V, 3+N, 50/60	400 V, 3+N, 50/60	400 V, 3+N, 50/60	400 V, 3+N, 50/60	230 V, 3, 50/60	230 V, 3, 50/60	230 V, 3, 50/60	230 V, 3, 50/60



www.zanussiprofessional.com